

SECTION A-A
SCALE 1 : 20

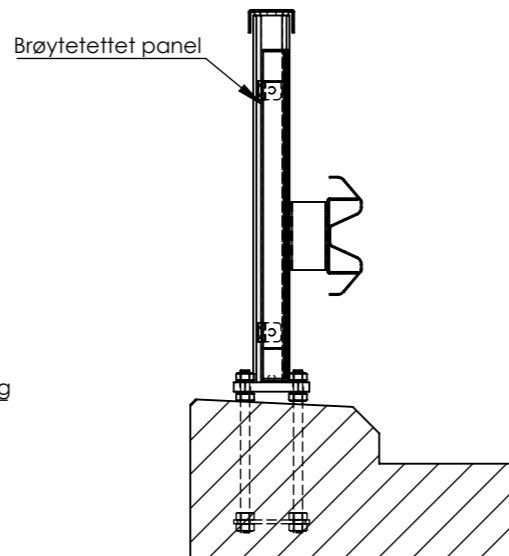

SECTION B-B
SCALE 1 : 20

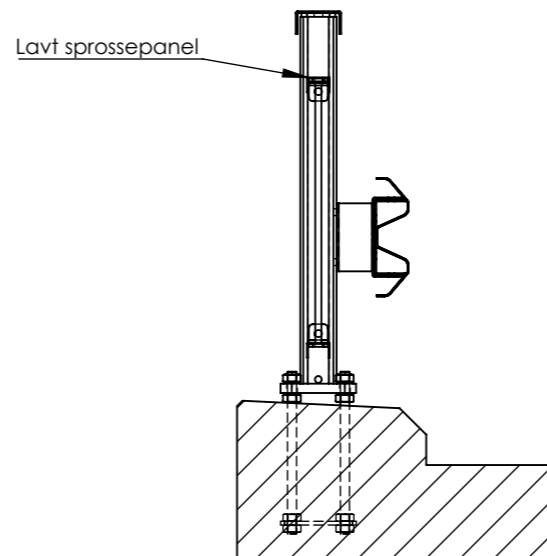

SECTION C-C
SCALE 1 : 20

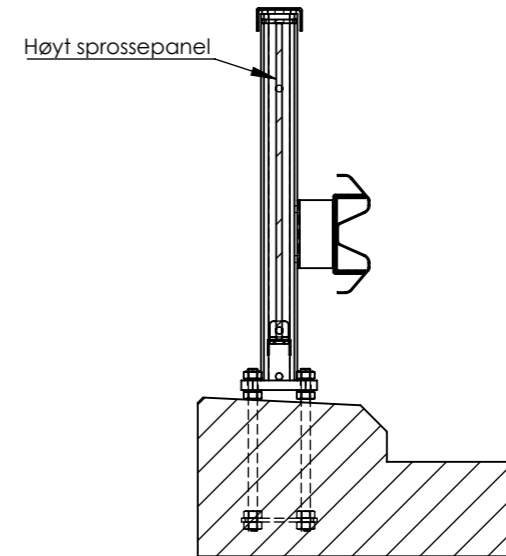

SECTION D-D
SCALE 1 : 20

Merknader:
 - Brurekkverk Oppland SVV1 montert på kantdrager bredde 500mm
 - H2 / W4
 - Rekkverkshøyde 1,2M
 - Stolpe med fotplate ccc140mm

Gjeldende standarder og prosedyrer:
 - EN 1317-5
 - Håndbok V161 brurekkverk
 - Håndbok R762 Prosesskode 2
 - NS-EN 1090-2

Sveiseplan:
 WPS:

Utførelse og kontroll: EN1317-5 / R762 / NS-EN 1090-2
Kontrollomgang: Etter gjeldende kontrollplan
Utførelsesklasse: 2
Toleranseklasse: 1
Rengjøringsgrad: P1 i henhold til EN 8501-3
Sveising NS-EN 5817 Klasse: C
NDT Etter gjeldende kontrollplan - 100% visuell kontroll

Varmforzinking EN ISO 1461 / HB-R762, tabell 85.342-1
Klasse: B

Pulverlakkering
Fargekode: N/A



Prosjekt: Oppland SVV1
Opprettet dato: onsdag 16. september 2020 10.46.12
Sist lagret: søndag 17. januar 2021 15.33.28
Tegnings tittel: Oppland SVV1 brurekkverk H2 / W4 høyde 1,2M på kantdrager
Oversikt



Tegner: KRHK **Kontrollert av:** SB
Str: A3 **Tegnings nr:** SVV1.K01.010
Målestokk: 1:75 **Vekt:** ARK 1 / 1

Denne tegningen er Oppland Stål AS eiendom, og må ikke benyttes eller kopieres uten vårt samrmttykke